

Caractéristiques

- Matériaux en contact avec le process acier inoxydable 1.4571 (316Ti)
- Bride de fixation pour homogénéisateurs
- Élément amortisseur intégré

Applications

- Agroalimentaire

Données techniques

Ces séparateurs à membrane pour homogénéisateur sont utilisés pour protéger les manomètres des températures élevées, des fluides agressifs ou corrosifs.

Ils évitent que le fluide de process ne pénètre l'instrument qui pourrait être obstrué par des dépôts, ce qui engendrerait de mauvaises mesures ou une contamination du process.

Leur construction est étudiée pour résister aux hautes pressions et aux pulsations d'un système d'homogénéisation. Un amortisseur est intégré pour protéger l'instrument de mesure.

Les séparateurs à membrane peuvent être montés sur des manomètres, pressostats ou transmetteurs directement ou avec un élément de refroidissement. Le liquide de remplissage choisi doit être compatible avec l'application.

Raccord process	Bride de bloc pour homogénéisateur
Etendues de mesure	0 ... 100 bar à 0 ... 600 bar (voir tableau ci-dessous)
Matière du corps	Acier inoxydable 1.4571 (316Ti)
Membrane	Acier inoxydable 1.4571 (316Ti)
Bride	Acier inoxydable 1.4301 (304)
Température de service	-60...200 °C (selon fluide de remplissage)
Liquide de remplissage	LRS1 : vaseline (-15 ... +150 °C) LRS10 : Vaseline (-20 ... +225 °C) Autre liquide de remplissage sur demande

Code de commande / Etendues de mesure minimales

Code	Raccord-instrument	Manomètres		Transmetteurs	P max.
		NS 50-63 mm	NS 100-150-160 mm		
1005	M 12x1	0 ... 100 bar	0 ... 100 bar	0 ... 100 bar	600 bar

Dimensions

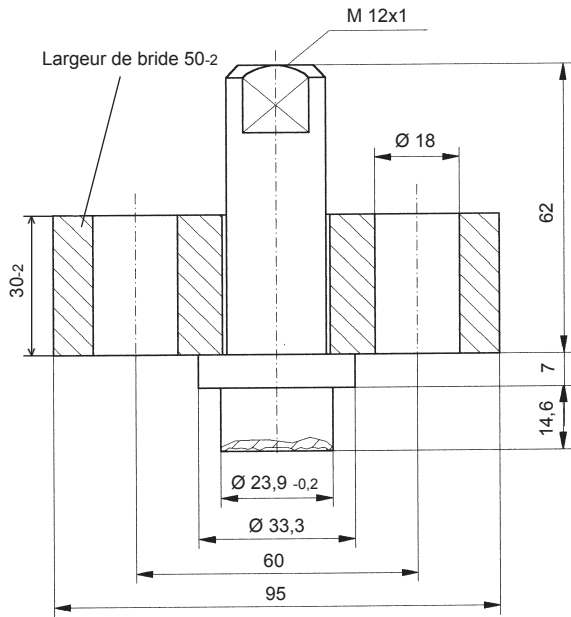

Exemple de commande

MEX	5	-	D	X	1	.	B31	/	1005	-	9007	-	0080	-	LRS1
-----	---	---	---	---	---	---	-----	---	------	---	------	---	------	---	------

Séparateur à membrane pour homogénéisateur ←

Option : Réglage à une température spécifique du fluide ←

Température de réglage : 80 °C ←

Liquide de remplissage LRS1 : Vaseline (-15 ... +150 °C) ←